



Push 15

Guide de programmation

SÉCURITÉ

▲ AVERTISSEMENT : Instructions de sécurité importantes à lire avant l'installation et l'utilisation.

Une installation ou une utilisation incorrecte peut entraîner des blessures graves et annule la responsabilité et la garantie du fabricant. Il est important pour la sécurité des personnes de suivre les instructions ci-jointes.

Conservez ces instructions pour vous y référer ultérieurement.

Ne pas exposer à l'eau, à l'humidité, à des environnements humides ou à des températures extrêmes.

Les personnes (y compris les enfants) dont les capacités physiques, sensorielles ou mentales sont réduites, ou qui manquent d'expérience et de connaissances, ne doivent pas être autorisées à utiliser ce produit.

L'utilisation ou la modification en dehors du champ d'application de ce manuel d'instructions annulera la garantie.

L'installation et la programmation doivent être effectuées par un installateur qualifié.

Suivre les instructions d'installation.

À utiliser avec des dispositifs d'ombrage motorisés.

Contrôler fréquemment le fonctionnement.

Ne pas utiliser si une réparation ou un réglage est nécessaire.

Restez à l'écart lorsque l'appareil est en fonctionnement.

Remplacer la pile ou la batterie par un modèle approprié.



Pile : CR2450 | 3VDC

Des piles même usagées peuvent provoquer des blessures graves, voire mortelles.

Appelez un centre antipoison local pour obtenir des informations sur le traitement. Les piles non rechargeables ne doivent pas être rechargées.

Ne pas décharger de force, recharger, démonter, chauffer au-delà de la température nominale spécifiée par le fabricant ou incinérer. Cela pourrait entraîner des blessures dues à l'événement, à une fuite ou à une explosion entraînant des brûlures chimiques.

Assurez-vous que les piles sont installées correctement en respectant la polarité (+ et -).

Ne mélangez pas des piles usagées et des piles neuves, ni des marques ou des types de piles différents, tels que des piles alcalines, des piles au carbone-zinc ou des piles rechargeables. Retirez et recyclez ou éliminez immédiatement les piles des équipements non utilisés pendant une période prolongée, conformément aux réglementations locales.

Veillez à toujours fermer complètement le compartiment à piles. Si le compartiment des piles ne se ferme pas correctement, arrêtez d'utiliser le produit, retirez les piles et tenez-les hors de portée des enfants.

Veillez NE PAS jeter les piles dans les ordures ménagères ni les incinérer.

▲ AVERTISSEMENT

RISQUE D'INGESTION : Ce produit contient une pile bouton LA MORT ou des blessures graves peuvent survenir en cas d'ingestion. Une pile bouton avalée peut provoquer des brûlures chimiques internes seulement 2 heures.

GARDER les piles neuves et usagées HORS DE PORTÉE DES ENFANTS Consultez immédiatement un médecin si vous soupçonnez qu'une pile a été avalée ou insérée à l'intérieur d'une partie du corps.



DÉCLARATION DE LA FCC ET DE L'ISED

Identifiant FCC : 2AGGZMT020101008
IC : 21769-MT020101008

Plage de température de fonctionnement : De -10 °C à +50 °C
Caractéristiques nominales : 3VDC, 15 mA

Cet appareil est conforme à la partie 15 des règles de la FCC. Le fonctionnement est soumis aux deux conditions suivantes :

- (1) Cet appareil ne doit pas causer d'interférences nuisibles, et
- (2) Cet appareil doit accepter toutes les interférences reçues, y compris celles pouvant entraîner un fonctionnement indésirable.

Attention : Toute modification ou tout changement de cet appareil non expressément approuvé par la partie responsable de la conformité pourrait annuler l'autorisation de l'utilisateur à utiliser l'équipement.

Cet appareil contient un ou plusieurs émetteur(s)/récepteur(s) exempté(s) de licence qui sont conformes au(x) CNR exempté(s) de licence du ministère de l'Innovation, des Sciences et du Développement économique du Canada. Le fonctionnement est soumis aux deux conditions suivantes :

- (1) Cet appareil ne doit pas provoquer d'interférences.
- (2) Cet appareil doit accepter toute interférence, y compris celles pouvant entraîner un fonctionnement indésirable de l'appareil.

L'émetteur/récepteur exempt de licence contenu dans le présent appareil est conforme aux CNR d'Innovation, Sciences et Développement économique Canada applicables aux appareils radio exempts de licence. L'exploitation est autorisée aux deux conditions suivantes :

- 1) L'appareil ne doit pas produire de brouillage ;
- 2) L'appareil doit accepter tout brouillage radioélectrique subi, même si le brouillage est susceptible d'en compromettre le fonctionnement.

NOTE : Cet équipement a été testé et déclaré conforme aux limites d'un appareil numérique de classe B, conformément à la partie 15 des règles de la FCC. Ces limites sont conçues pour fournir une protection raisonnable contre les interférences nuisibles dans une installation résidentielle. Cet équipement génère, utilise et peut émettre une fréquence et une énergie radio et, s'il n'est pas installé et utilisé conformément aux instructions, il peut causer des interférences nuisibles aux communications radio. Cependant, il n'y a aucune garantie que des interférences ne se produiront pas dans une installation particulière. Si cet équipement provoque des interférences nuisibles à la réception de la radio ou de la télévision, ce qui peut être déterminé en éteignant et en allumant l'équipement, l'utilisateur est encouragé à essayer de corriger ces interférences par une ou plusieurs des solutions suivantes :

- Réorientez ou déplacez l'antenne de réception.
- Augmentez la distance entre l'équipement et le récepteur.
- Branchez l'appareil sur une prise de courant située sur un circuit différent de celui sur lequel le récepteur est branché.
- Consultez le revendeur ou un technicien radio/TV expérimenté pour obtenir de l'aide.

1. ASSEMBLAGE

Veillez vous référer au manuel d'assemblage du système Rollease Acmeda pour obtenir les instructions d'assemblage complètes relatives au système matériel utilisé.

2. GESTION DE LA BATTERIE

Pour les moteurs à batterie ;
Évitez de décharger complètement la batterie pendant de longues périodes et rechargez-la dès qu'elle est déchargée.

NOTES SUR LE CHARGEMENT

Chargez votre moteur pendant 6 à 8 heures, selon le modèle de moteur, conformément aux instructions du fabricant.



Pendant le fonctionnement, si la batterie est faible, le moteur émet 10 bips pour indiquer à l'utilisateur qu'il a besoin d'être rechargé.

APERÇU DES BOUTONS

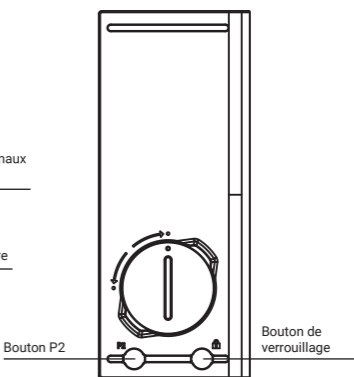
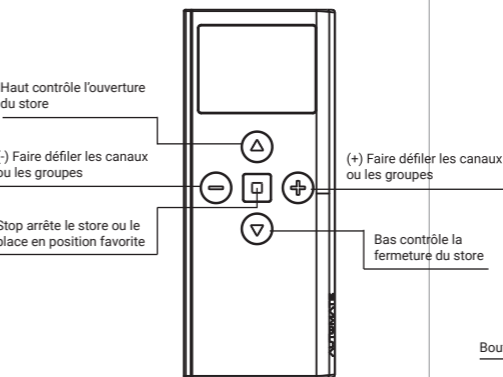

FIXATION MURALE

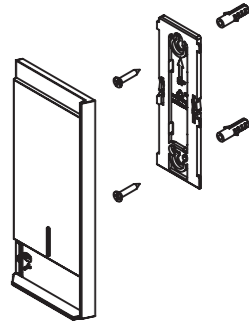

Utilisez les fixations et les ancrages fournis pour fixer la base au mur.

EMPLACEMENTS P1

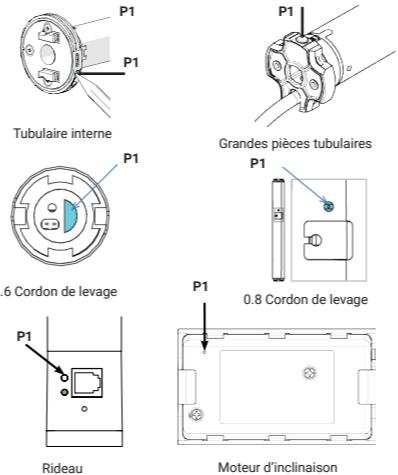

COMMENT CHARGER LE MOTEUR SANS FIL LI-ION ZERO



ÉTAPE 1
Tournez le couvercle pour exposer la tête du moteur.



ÉTAPE 2
Trouvez la source d'alimentation la plus proche et branchez le chargeur (utiliser une rallonge si nécessaire).

ÉTAPE 3
Branchez l'extrémité du micro USB dans le moteur.

- Observez le clignotement du voyant vert et chargez jusqu'à ce que le voyant vert devienne vert fixe.
- Veuillez noter que cette opération peut durer jusqu'à huit heures, en fonction de l'état de la pile.
- Tout chargeur de téléphone portable peut également être utilisé pour charger votre moteur.



ÉTAPE 4
Débranchez et retournez le capuchon pour cacher la tête du moteur

REPLACER LA BATTERIE

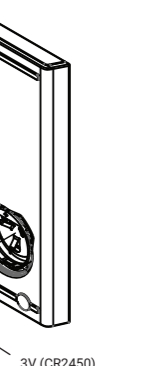

Tournez le couvercle de la batterie à l'aide de la pièce de monnaie ou de l'outil fourni dans le socle, pour le déverrouiller et replacez le côté négatif de la batterie vers le haut.

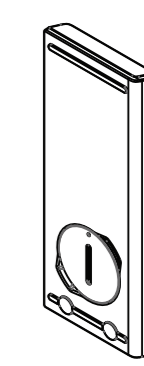

Remettez le couvercle en place en le tournant en position verrouillée.

INSTALLATEUR

Cet assistant de configuration ne doit être utilisé que pour les moteurs nouvellement installés ou réinitialisés en usine.

Certaines étapes peuvent ne pas fonctionner si vous n'avez pas suivi la configuration depuis le début.

INSTALLATEUR

SUR LA TÉLÉCOMMANDE

ÉTAPE 1.

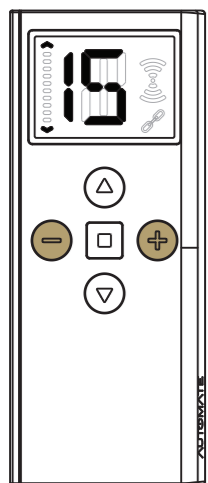

Sélectionnez le canal que vous souhaitez programmer en faisant défiler les boutons (+) ou (-).

ÉTAPE 2.

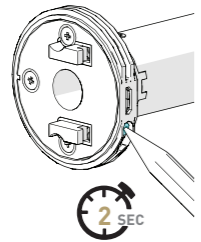

* Tubulaire interne Moteur illustré. Reportez-vous à la section « Emplacements P1 » pour les appareils spécifiques.

Appuyez sur le bouton P1 du moteur pendant 2 secondes jusqu'à ce que le moteur réponde comme suit.

RÉPONSE DU MOTEUR



Dans les 4 secondes qui suivent, maintenez le bouton d'arrêt de la télécommande pendant 3 secondes. Le moteur répondra par une vibration et un bip sonore.

RÉPONSE DU MOTEUR



VÉRIFIER LA DIRECTION

ÉTAPE 3.

Appuyez sur haut ou bas pour vérifier la direction du moteur. Si cela fonctionne correctement, passez à l'étape 5.



CHANGER DE DIRECTION

ÉTAPE 4.

Si la direction du store doit être inversée : appuyez sur les flèches haut et bas et maintenez-les enfoncées pendant 5 secondes jusqu'à ce que le moteur se mette à vibrer.

RÉPONSE DU MOTEUR



L'inversion du sens du moteur à l'aide de cette méthode n'est possible que lors de la configuration initiale.

DÉFINIR LA LIMITE SUPÉRIEURE

ÉTAPE 5.

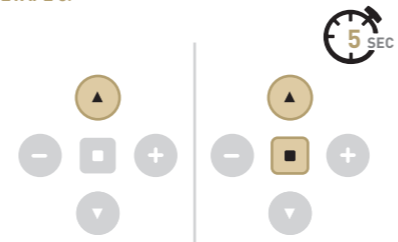

Déplacez le store jusqu'à la limite supérieure souhaitée en appuyant plusieurs fois sur la flèche vers le haut

Appuyez ensuite simultanément sur les touches HAUT et STOP pendant 5 secondes pour enregistrer la limite.

Appuyez plusieurs fois sur la flèche ou maintenez-la enfoncée si nécessaire ; appuyez sur la flèche pour arrêter.

RÉPONSE DU MOTEUR



DÉFINIR LA LIMITE INFÉRIEURE

ÉTAPE 6.

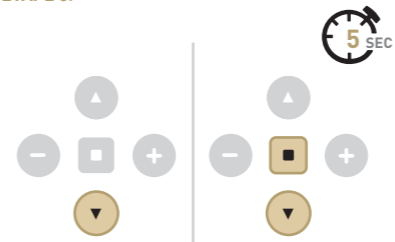

Déplacez le store jusqu'à la limite inférieure souhaitée en appuyant plusieurs fois sur la flèche vers le bas.

Ensuite, appuyez et maintenez enfoncés les boutons BAS et STOP pendant 5 secondes pour enregistrer la limite.

Appuyez plusieurs fois sur la flèche ou maintenez-la enfoncée si nécessaire ; appuyez sur la flèche pour arrêter.

RÉPONSE DU MOTEUR



PROCÉDURE DE RÉINITIALISATION DU MOTEUR

RÉINITIALISATION D'USINE

Pour réinitialiser tous les réglages du moteur, appuyez sur le bouton P1 pendant 14 secondes, vous devriez voir vibrations distinctes4 suivies de 4x bips sonores à la fin.

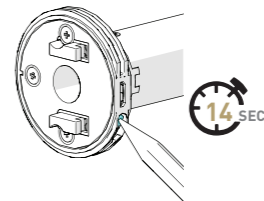

* Moteur tubulaire interne illustré ci-dessus. Reportez-vous à la section « Emplacements P1 » pour les appareils spécifiques.

RÉPONSE DU MOTEUR

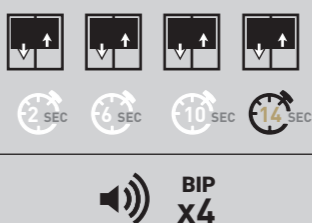

ÉTAT À DISTANCE

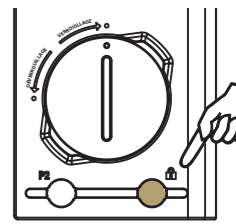

Référez-vous à la section DÉACTIVER LES PARAMÈTRES DE LIMITES pour plus d'informations

En appuyant sur le bouton de verrouillage, l'état de la télécommande s'affiche.

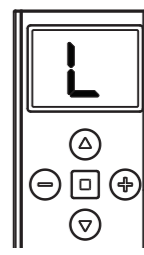

Verrouillé

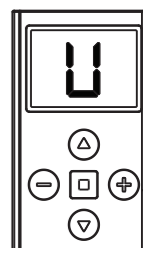

Déverrouillé



MODE DE PROGRAMMATION PAR GROUPE

Il est possible d'ajouter des canaux individuels (1-15) pour créer des groupes personnalisés (A-E).

ÉTAPE 1.

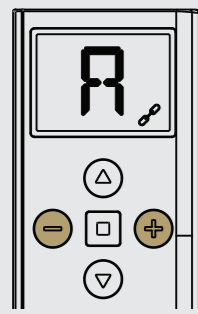

Faites défiler les canaux 1 à 15 et sélectionnez un groupe à programmer de A à E.

ÉTAPE 2.

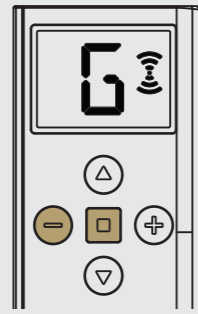

Maintenir les touches (-) et STOP enfoncées pendant 4 secondes. Pendant ce temps, « G » s'affiche. Sélectionnez un groupe de A à E à programmer. (Si aucune touche n'est pressée pendant 90 secondes, la télécommande sort de ce mode).

ÉTAPE 3.

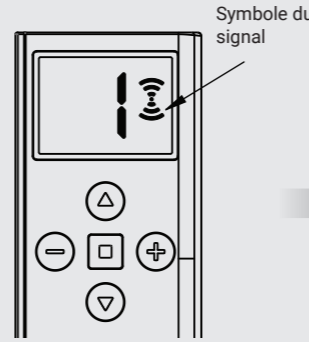

La télécommande est maintenant en mode de programmation de groupe. Le symbole du signal s'affiche et le canal individuel « 1 » s'affiche.

ÉTAPE 4.



Utilisez le bouton (+) pour faire défiler le canal individuel que vous souhaitez ajouter à ce groupe (le canal 3 est utilisé comme exemple) **Note** : Seule la touche (+) peut être utilisée pour passer d'une chaîne à l'autre. **NE PAS UTILISER LA TOUCHE (-) POUR SÉLECTIONNER UN CANAL**

ÉTAPE 5.



Utilisez le bouton (-) pour activer/désactiver l'inclusion dans le canal groupé **Note** : L'indicateur de canaux groupés s'affiche pour indiquer que le canal est ajouté.

ÉTAPE 6.

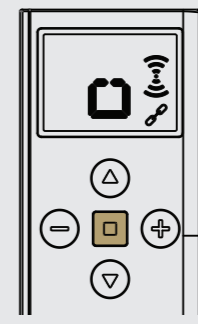

Une fois que les canaux individuels souhaités ont été ajoutés, appuyez sur le bouton STOP pour confirmer les changements. L'écran ci-dessus s'affiche pendant 4 secondes

ÉTAPE 7.

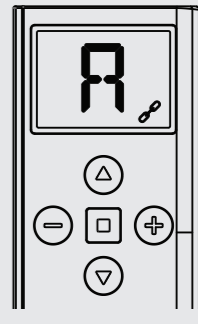

La télécommande est revenue en mode normal. Le mode canaux groupés est prêt à être utilisé

MODE D'AFFICHAGE DES CANAUX GROUPÉS

ÉTAPE 1.

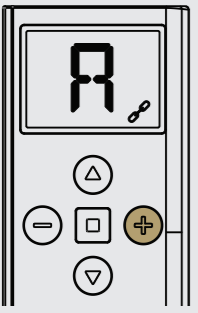

Faites défiler les canaux 1 à 15 et sélectionnez un groupe de canaux A à E pour les visualiser.

ÉTAPE 2.

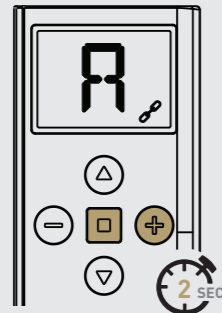

Une fois que vous êtes sur les groupes de canaux que vous souhaitez visualiser, maintenez les boutons (+) et STOP enfoncés pendant 2 secondes.

ÉTAPE 3.

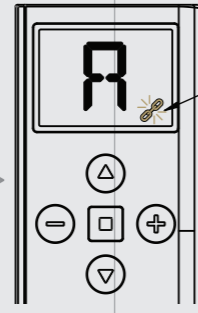

La télécommande est maintenant en mode de visualisation des canaux groupés. Le symbole de liaison clignote et les canaux individuels ajoutés sont désactivés.

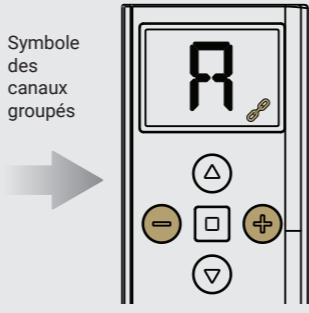

Utilisez les boutons (+) et (-) pour faire défiler les chaînes incluses.

ÉTAPE 4.

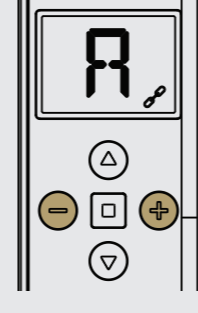

Sélectionnez le canal ou le groupe que vous souhaitez contrôler.



Appuyez deux fois sur le bouton d'arrêt pour passer en mode de contrôle de niveau **Note** : Les flèches de la barre latérale apparaissent

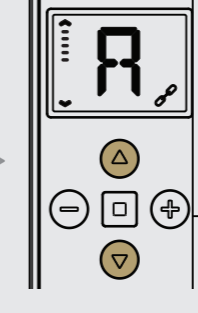

Appuyez maintenant sur HAUT ou BAS pour régler le pourcentage d'ouverture des stores souhaité. Au bout de 2 secondes, le ou les stores se déplacent dans la position souhaitée.

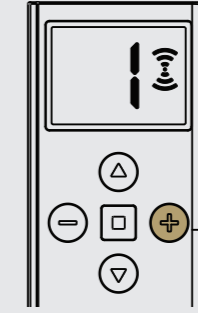

Appuyez sur (+) pour faire défiler les canaux ou les groupes.



Une fois que vous avez sélectionné le store ou le groupe désiré, appuyez sur les boutons HAUT ou BAS pour contrôler le store.

MASQUER LES GROUPES

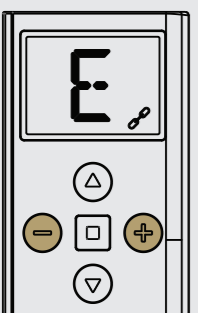

Maintenez les boutons (+) et (-) enfoncés pendant 5 secondes jusqu'à ce que « E » s'affiche.



Sélectionnez (+) ou (-) pour faire défiler le groupe que vous souhaitez masquer. **Note** : Tous les groupes situés au-dessus du groupe sélectionné seront masqués.

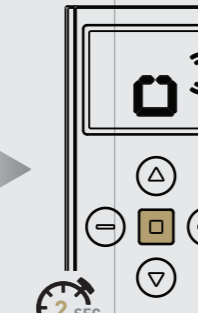

Appuyez sur STOP et maintenez-le enfoncé pour confirmer. La lettre « 0 » s'affiche.

MASQUER LE CANAL

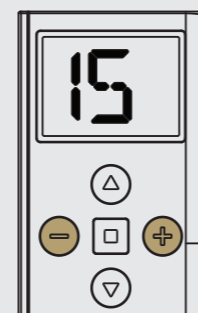

Maintenez les touches (+) et (-) enfoncées pendant 5 secondes jusqu'à ce que « 15 » s'affiche.

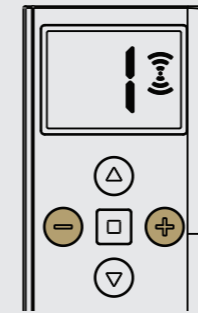

Sélectionnez (+) ou (-) et faites défiler toutes les canaux que vous souhaitez masquer. **Note** : Tous les canaux situés au-dessus du canal sélectionné seront masqués.

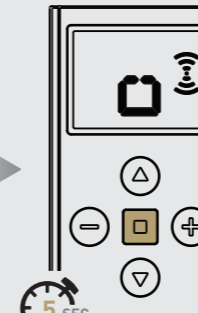

Appuyez sur STOP et maintenez-le enfoncé pour confirmer. La lettre « 0 » s'affiche.

DÉSACTIVER LE RÉGLAGE DES LIMITES - BOUTON DE VERROUILLAGE

Remarque : Assurez-vous que la programmation de tous les moteurs du store est terminée avant de verrouiller la télécommande. Le mode utilisateur empêche toute modification accidentelle ou involontaire des limites.

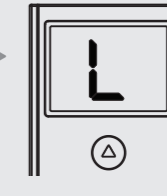
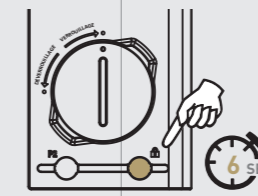

Pour verrouiller la télécommande, appuyez sur le bouton de verrouillage et maintenez-le enfoncé pendant 6 secondes (La lettre « L » s'affiche).

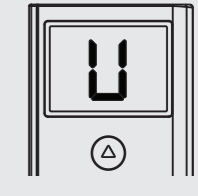

Pour déverrouiller la télécommande, appuyez à nouveau sur le bouton de verrouillage et maintenez-le enfoncé pendant 6 secondes (La lettre « U » s'affiche).

DÉFINIR UNE POSITION FAVORITE

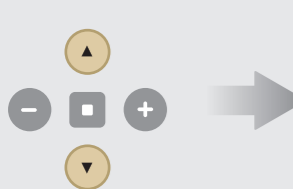

Déplacez le store dans la position souhaitée en appuyant sur la touche HAUT ou BAS de la télécommande.

RÉPONSE DU MOTEUR

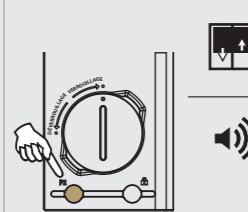

Appuyez sur la touche P2 de la télécommande.

RÉPONSE DU MOTEUR (Première fois)

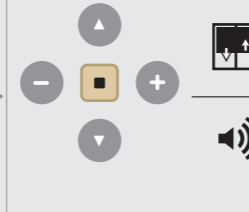

Appuyez sur la touche STOP de la télécommande.

RÉPONSE DU MOTEUR (deuxième fois)

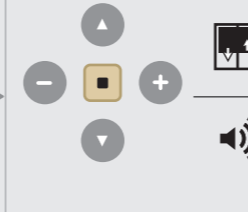

Appuyez sur la touche STOP de la télécommande.

AJOUTER OU SUPPRIMER UN CONTRÔLEUR OU UN CANAL

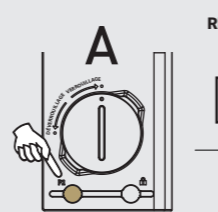

Appuyer P2 de la télécommande A

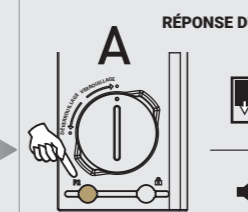

Appuyer P2 de la télécommande A

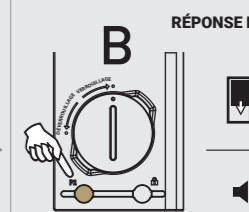

Appuyer P2 de la télécommande B